



AD.5.RI...

AD.5.RI... VALVOLE AD INVERSIONE AUTOMATICA A COMANDO IDRAULICO CETOP 5

Questo tipo di valvole sono caratterizzate da un funzionamento completamente oleodinamico che, sfruttando la salita di pressione dell'impianto, realizzano una inversione automatica e continua dell'utilizzo. La commutazione avviene quando la pressione del sistema supera la pressione di taratura delle valvole di inversione e pertanto anche in posizioni non predeterminate. Occorre regolare la valvola di massima pressione generale, a fine corsa del cilindro, al 30% superiore di quella di esercizio.

Pressione max. di esercizio	320 bar
Pressione max. sulla via T	160 bar
Pressione minima consigliata	15 bar
Portata max.	70 l/min
Portata minima	6 l/min
Campi di regolazione: Molla 1	15 ÷ 50 bar
Molla 2	20 ÷ 140 bar
Molla 3	50 ÷ 320 bar
Viscosità fluido	10 ÷ 60 mm ² /s
Temperatura fluido	-20°C ÷ 75°C
Livello di contaminazione max.	classe 10 secondo NAS 1638 con filtro $\beta_{25} \geq 75$
Peso	5,4 Kg

CODICE DI ORDINAZIONE

AD	Distributore
5	CETOP 5/NG10
RI	Inversione automatica a comando idraulico
211	Schema
Z	Nessuna tensione
*	Campi di regolazione: 1 = 15 ÷ 50 bar 2 = 20 ÷ 140 bar 3 = 50 ÷ 320 bar
**	00 = Nessuna variante V1 = Viton
3	N°. di serie

La pressione di taratura delle valvole sull'invertitore, deve essere inferiore del 15% della pressione della valvola di massima generale, e superiore del 15% alla pressione massima di esercizio.

Nota: per l'azionamento dell'emergenza manuale occorre una pressione minima di 3 bar sull'attuatore.

SIMBOLO IDRAULICO

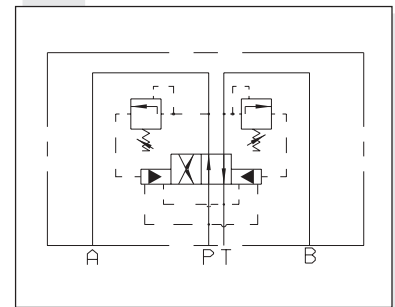

PERDITE DI CARICO

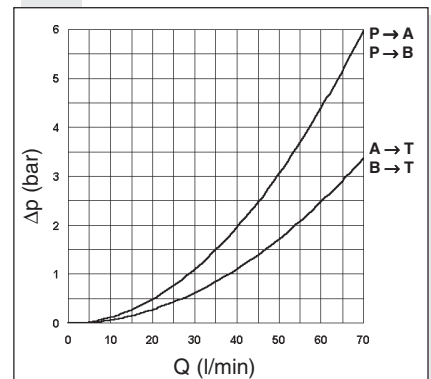

Prove eseguite con olio minerale alla temperatura di 40°C con viscosità di 46 mm²/s.

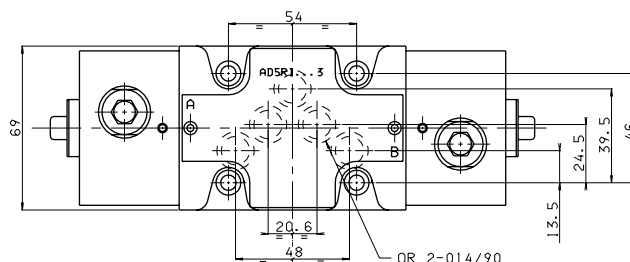
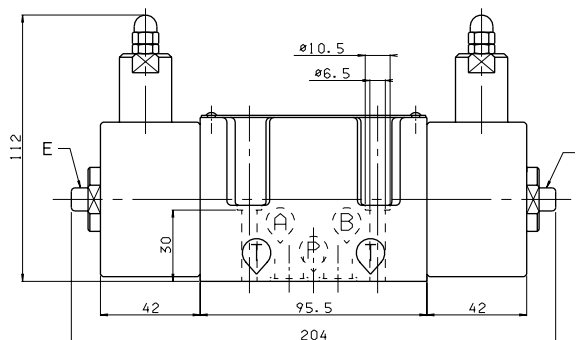

E = Emergenza manuale

Viti di fissaggio previste UNI 5931
M6x40 in materiale min. 8.8
Forza di serraggio 8 Nm / 0.8 Kgm

Caratteristiche piano di appoggio

